

KOTVENIE STUŽIDLA ÚROVNE 3.NP DOLE B3,C3

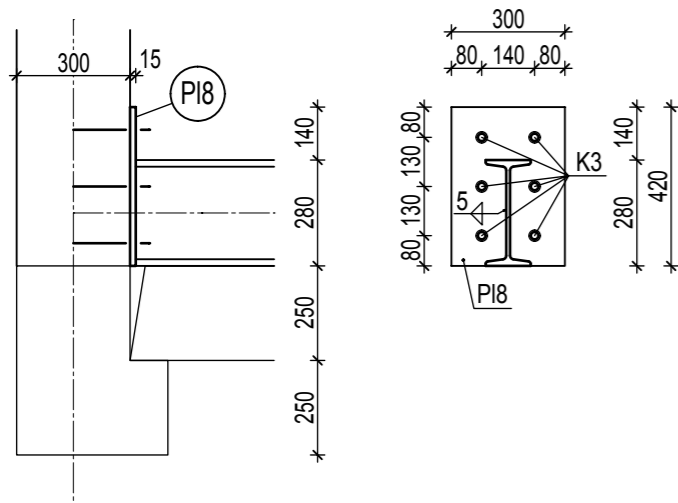

KOTVENIE STUŽIDLA ÚROVNE 3.NP HORE C3

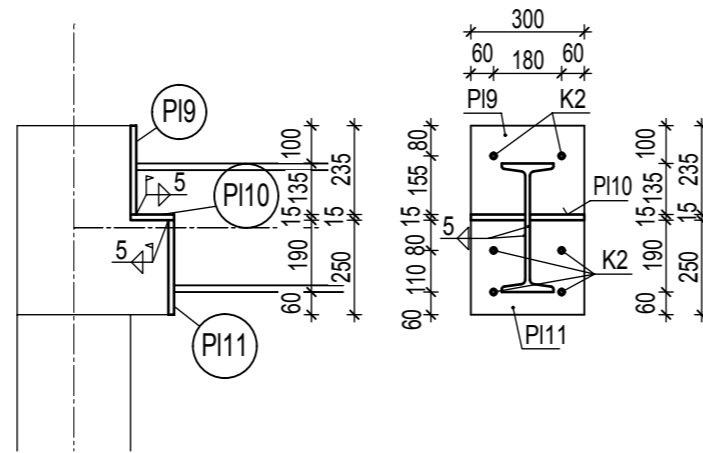

označenie	NÁZOV	dĺžka [mm]	dĺžka [mm]	hrúbka [mm]	počet [ks]	Hmotnosť spolu [kg]
PI8	ocel. platňa	420	300	15	2,00	29,67
PI9	ocel. platňa	300	250	15	4,00	35,33
PI10	ocel. platňa	300	115	15	4,00	16,25
PI11	ocel. platňa	300	265	15	4,00	37,44
PI12	ocel. platňa	340	65	10	8,00	13,88
globálna prirážka 7% - odrezky, zvary						143,00

KOTVENIE STUŽIDLA HORE B3

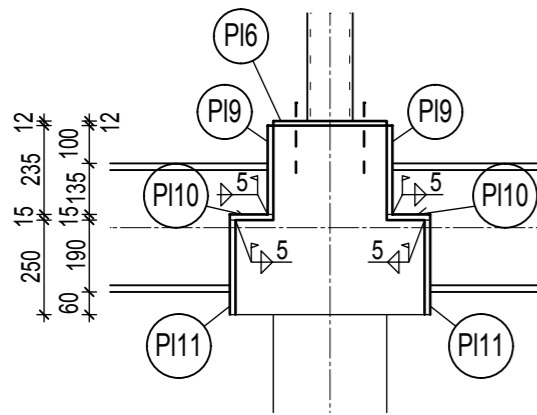

PREPOJENIE STĽPIKOV STUŽENIA V RADE 3

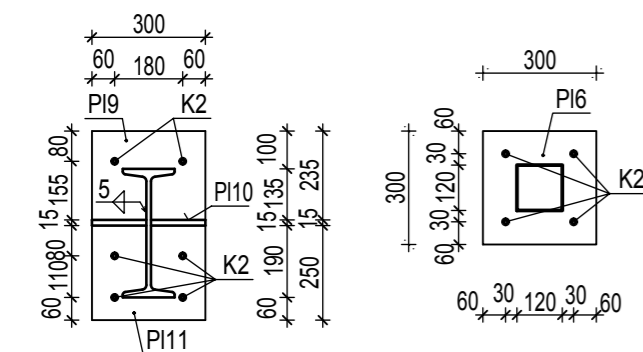
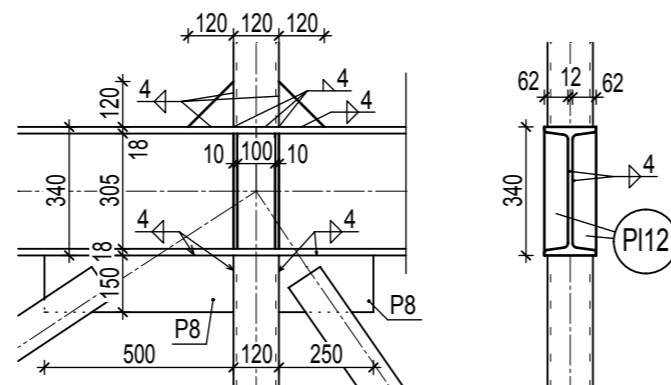

KOTVENIE STUŽIDLA HORE A3

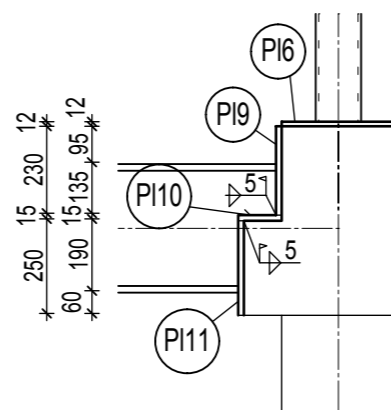

VÝKAZ KOTVENIA:

- K2 OCEĽOVÁ KOTVA M14 dĺ=250 mm + PODLOŽKA + 2xMATICA M14, NAVRŤANÁ DO CHEMICKÉHO LEPIDLA NA HĽBKU 150 mm 32 ks
- K3 OCEĽOVÁ KOTVA M16 dĺ=250 mm + PODLOŽKA + 2xMATICA M16, NAVRŤANÁ DO CHEMICKÉHO LEPIDLA NA HĽBKU 150 mm 12 ks

POZNÁMKA

- POD KOTVENIE STĽPOV VYHOTOVÍŤ PODLIATIE CEMENTOVOU MALTOU NA VYROVNVANIE PLOCHY
- KOTVENIE OCEĽ. PLATŇÍ NAVRŤANÍM DO CHEMICKÉHO LEPIDLA DO BETÓNU
- TENTO VÝKRES NENAHRÁDZA DIELENSKÚ DOKUMENTÁCIU

OCEĽ S235

SKRUTKOVÉ SPOJE 5.6

investor/client UNIVERZITA PAVLA JOZEFA ŠAFÁRIKA V KOŠICIACH Šrobárová 2, Košice	spracovateľ/designer d.g.A. design graphic architecture s.r.o. Jiráskova 38, Prešov Atelier: Popradská 80, Košice Tel: +421 55 644 4397 atel.ierdga@mail.t-com.sk	autor-architekt/autor architect d.g.A. ATELIER generálny projektant/general designer Ing. mgr. arch. Radovan Gonos zodpovedný projektant/responsible designer Ing. Matúš Rosina												
projekt/project NADSTAVBA BUDOVY PRE OBJEKT PRÍRODOVEDECKEJ FAKULTY UPJŠ, JESENNÁ 5, KOŠICE	projektant/designers BAUER & ROSINA consulting s.r.o. Děnešova 18, Košice Tel: +421 908 496 661 matus.rosina@gmail.com	hip/gpe Ing. mgr. arch. Radovan Gonos												
miesto/place JESENNÁ 5, KOŠICE Katastrálne územie: LETNÁ, p.č.: 249	mierka/scale 1:50	vykres/plan STA-17												
vykres/plan VÝKRES DETAILOV OK 4/4	autor izdacia/authorisation													
1	5	1	R	P	0	1	0	1	0	8	1	2	paré	profesia/discipline STA
akcia/action	stupeň/stage	st.abjekt/building	revizia/revision	datum/date				číslo zákazky						