

KOTVENIE STĽPOV 4.NP A4,A5,B4,B5
KOTVENIE STĽPIKOV STUŽENIA V POLI RAD B

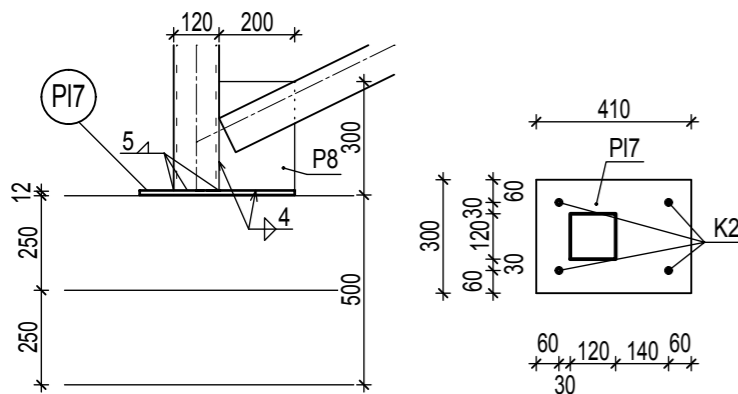

PRIPOJENIE STROPNÍC
NA OC. VÄZNÍK STRED

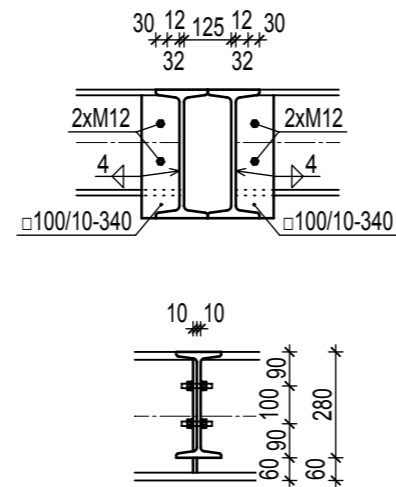

KOTVENIE STĽPOV 4.NP DO ŽB PRIEVLAKOV
8ks M1:20

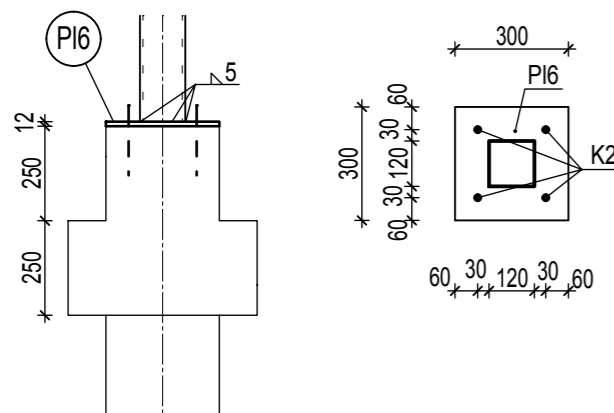

PRIPOJENIE STROPNÍC
NA OC. PRIEVLAK STRED

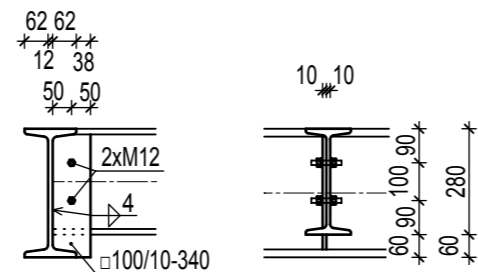

PRIKOTVENIE STĽPOV 4.NP
NA OC. STĽP 3.NP - A2,B2

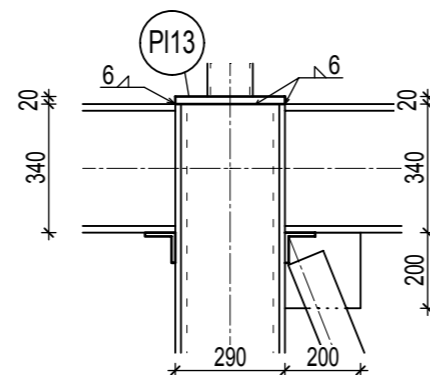

označenie	NÁZOV	dĺžka [mm]	dĺžka [mm]	hrúbka [mm]	počet [ks]	Hmotnosť spolu [kg]
PI6	oceľ. platňa	300	300	12	8,00	67,82
PI7	oceľ. platňa	410	300	12	4,00	46,35
PI13	oceľ. platňa	290	280	20	2,00	25,50
						140,00
globálna prirážka 7% - odrezky, zvary						150,00

VÝKAZ KOTVENIA:

K2 OCEĽOVÁ KOTVA M14 dl=250 mm + PODLOŽKA + 2xMATICA M14,
NAVŔTANÁ DO CHEMICKÉHO LEPIDLA NA HĽBKU 150 mm

48 ks

POZNÁMKA

- POD KOTVENIE STĽPOV VYHOTOVÍŤ PODLIATIE CEMENTOVOU MALTOU NA VYROVNVANIE PLOCHY
- KOTVENIE OCEĽ. PLATNÍ NAVŔTANÍM DO CHEMICKÉHO LEPIDLA DO BETÓNU
- TENTO VÝKRES NENAHRÁDZA DIELENSKÚ DOKUMENTÁCIU

OCEĽ S235

SKRUTKOVÉ SPOJE 5.6

investor/client UNIVERZITA PAVLA JOZEFA ŠAFÁRIKA V KOŠICIACH Šrobárová 2, Košice	spracovateľ/designer d.g.A. design graphic architecture s.r.o. Jiráskova 38, Prešov Atelier: Popradská 80, Košice Tel.: +421 55 644 4397 atel.ierdga@mail.t-com.sk	autor-architekt/autor architect d.g.A. ATELIER generálny projektant/general designer Ing. mgr. arch. Radovan Gonos zodpovedný projektant/responsible designer Ing. Matúš Rosina hlp/gpe Ing. mgr. arch. Radovan Gonos
projekt/project NADSTAVBA BUDOVY PRE OBJEKT PRÍRODOVEDECKEJ FAKULTY UPJŠ, JESENNÁ 5, KOŠICE	projektant/designers BAUER & ROSINA consulting s.r.o. Děnesová 19, Košice Tel.: +421 908 186 661 matos.rosina@gmail.com	Ing. Matúš Rosina Ing. Viktor Bauer
miesto/place JESENNÁ 5, KOŠICE Katastrálne územie: LETNÁ, p.č.: 249	mierka/scale 1:50	vykres/plan STA-16
vykres/plan VÝKRES DETAILOV OK 3/4	autorizácia/authorisation	
1 5 1 R P 0 1 0 1 0 8 1 2	paré	profesia/discipline STA
akcia/action	stupeň/stage	st. objekt/building
revízia/revision	datum/date	
číslo zákazky		